

V 401 S

Manuel
d'instruction
Instruction
Manual



TYPE MACHINE :

TRANCHEUR A POISSONS V 401 S *FISH SKINNER*

C E

- 1 opérateur formé

- 1 trained operator

DIMENSIONS – POIDS

	<u>V 401 S</u>	<u>V 401S Avec table</u>
. Largeur :	700 mm	700 mm
. Profondeur :	800 mm	800 mm
. Hauteur :	700 mm	1500 mm
. Poids :	50 kg	75 kg

MEASUREMENTS – WEIGHT

	<u>V 401 S</u>	<u>V 401 S Avec table</u>
. Width :	700 mm	700 mm
. Depth :	800 mm	800 mm
. Height :	700 mm	1500 mm
. Poids :	50 kg	75 kg

UTILISATION

Le V 401 S décapite et tranche tous les poissons frais à la demande.

USING

V 401 S is designed for heading any fresh fishes and cutting slices on request.

NIVEAU DE PRESSION ACOUSTIQUE

(Valeur moyenne calculée sur 5 points de mesure)

= 61,95 dB (A)

NOISE LEVEL

(Average calculated on 5 measures)

= 61,95 dB (A)

SOMMAIRE

SUMMARY

**INSTALLATION/
SETTING – UP**

2 ... 3

**UTILISATION/
USING**

4 ... 5

**ENTRETIEN/
MAINTENANCE**

6 ... 7

**NOMENCLATURE/
SPARE-PARTS LIST**

8 ... 11

**CIRCUIT ELECTRIQUE- SCHEMA - NOMENCLATURE
ELECTRIC CIRCUIT – DIAGRAMM – PARTS LIST**

12 ... 14

INSTALLATION - *SETTING UP*

Voir "Consignes de sécurité".

See « *Safety recommendations* ».

1° - Poser la machine, sur un support rigide et stable. Le plan de travail doit se situer à une hauteur comprise entre 0 m 85 et 0 m 95.

Place the machine on a stable and solid basis. Working height must be in between 0 m 85 and 0 m 95.

2° - Raccorder l'alimentation en énergie électrique selon conseils et indications au paragraphe sécurité et sur la plaque constructeur.

Connect electric supply according to safety recommendations and manufacturer identification printed plate.

3° - Faire le raccordement en eau sur la conduite prévue à cet effet sur l'arrière de la machine.

Connect water on the feeder behind the machine.

Sens de rotation du couteau
Knife rotation way



1

de 0,85
à 0,95 m

From 0,85
to 0,95 m

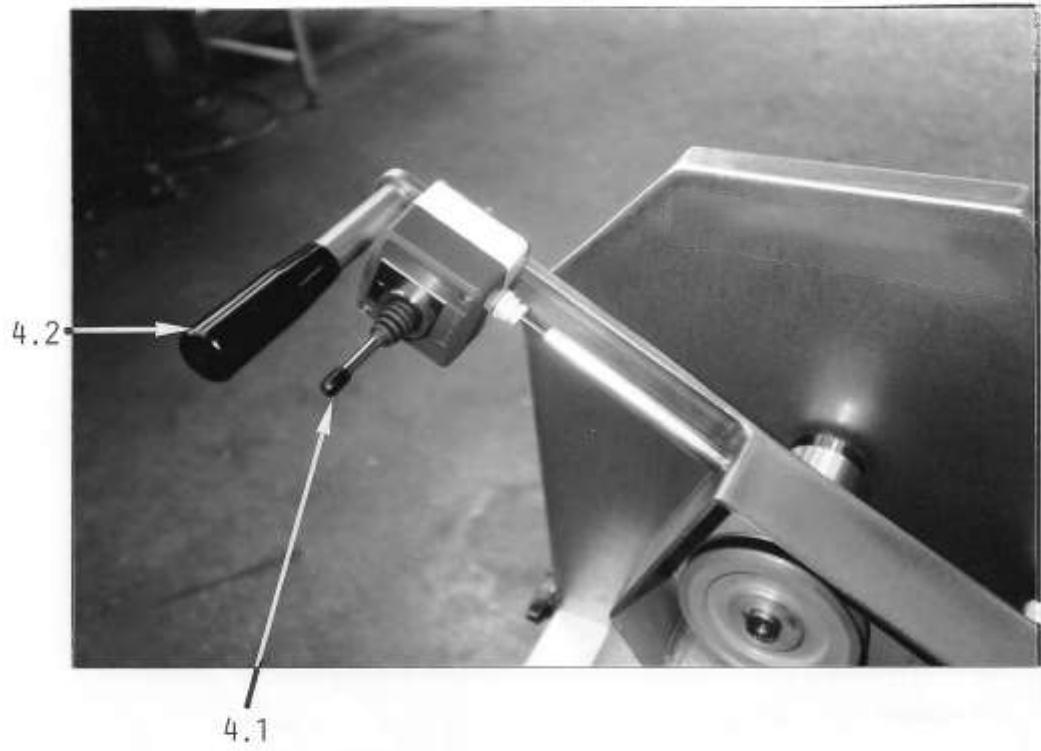

UTILISATION – USING

La V 401 S tranche tous les poissons d'une hauteur maxi de 16 cm et de largeur 23 cm.

The V 401 S slices whole fishes which maximal size is 16 cm height and 23 cm width.

MISE EN MARCHÉ DE LA MACHINE – STARTING OF THE MACHINE

1°) Brancher la machine et vérifier le sens de rotation du couteau (Voir photo page 3), en pressant le bouton repère 4.1.

Plug in and check the knife rotation way (See photo page 3), in pressing start button reference 4.1.

2°) Placer le poisson dans la goulotte en le laissant dépasser de la lame de l'épaisseur de tranche désirée.

Place the fish in the spout in letting it going beyond the blade of the slice thickness chosen.

3°) Presser le bouton repère 4.1.

Press starting button reference 4.1.

4°) Abaisser le levier de commande repère 4.2. (le carter de sécurité s'abaisse automatiquement)

Let down the working handle. (The security cover gets down automatically).

ENTRETIEN – MAINTENANCE

- **JOURNALIER** :

Nettoyer la machine. Le nettoyage peut être fait au jet.

En cas d'utilisation d'un nettoyeur à haute pression, ne pas dépasser une pression de 30 bars et une température de 40° C.

Démontage carter couteau (sécurisé), en devissant les deux volants de serrage (repère 1 page 3).

- **AFFUTAGE DU COUTEAU** :

L'affûtage du couteau doit être effectué par un spécialiste en respectant l'angle de biseau.

- **TENSION DE LA COURROIE** :

Si le couteau patine, vérifier la tension de la courroie. Le moteur est monté en lumières pour permettre le réglage de celle-ci.

- **DAILY** :

Wash the machine. Cleaning can be made with water hose.

When using a high pressure jet, keep pressure under 30 bars and temperature below 40° C.

Overhauling of knife housing (secured) , in unscrewing the 2 tightening flyings. (reference 1 page 3).

- **KNIFE SHARPENING** :

Sharpening must be made by a specialist, in respecting bevel angle.

- **BELT TENSION** :

When the knife slides , check the belt tension. The motor-gear is set on touch-oles in order to acting it.

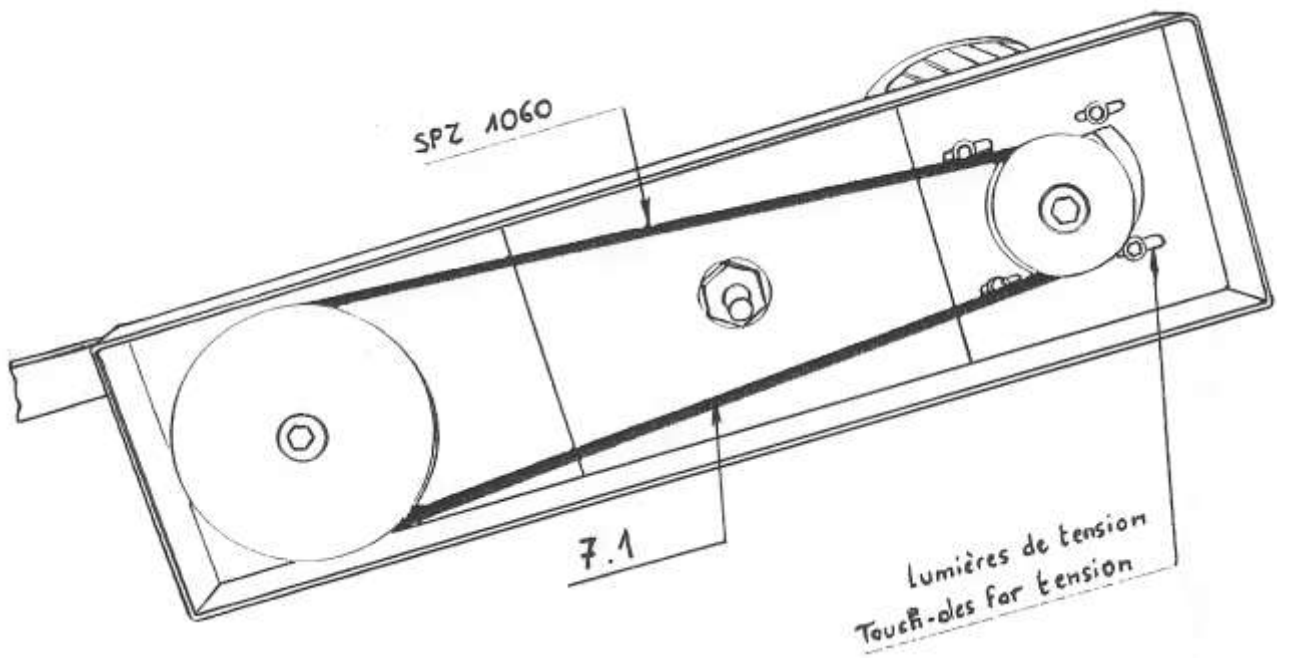

COMMANDE DE PIECES / HOW TO ORDER SPARE-PARTS

Indiquer la référence comme ci-dessous :

Write the reference as indicated hereafter :

V 401 S

!
!

type machine

Machine type

XXXX

!
!

N° de série

Serial N°

Y O Z

!
!

N° Pièce

Spare-part N°

REPERE/ REFERENCE	NOMBRE/ NUMBER	DESIGNATION PIECES V 401 S	<i>DESIGNATION</i> V 401 S SPARE-PARTS
534.02.03	1	Boîlard de roulement	<i>Casing</i>
534.02.02	1	Arbre de couteau	<i>Knife shaft</i>
534.02.06	1	Poulie réceptrice	<i>Receiving pulley</i>
534.02.05	1	Poulie motrice	Driving pulley
534.02.01	1	Axe d'articulation	Articulation axle
12.1	1	Joint 35.52.7	Joint 35.52.7
12.2	2	Roulement 6205	Bearing 6205
12.3	2	Bagues autolubrifiantes 20 x 28 - 32	Self-lubricating rings 20 x 28 - 32
12.4	1	Moteur MT80B19	Motor MT80B19
7.1	1	Courroie SPZ957	Belt ZPZ957
	1	Couteau C 57	Knife C 57

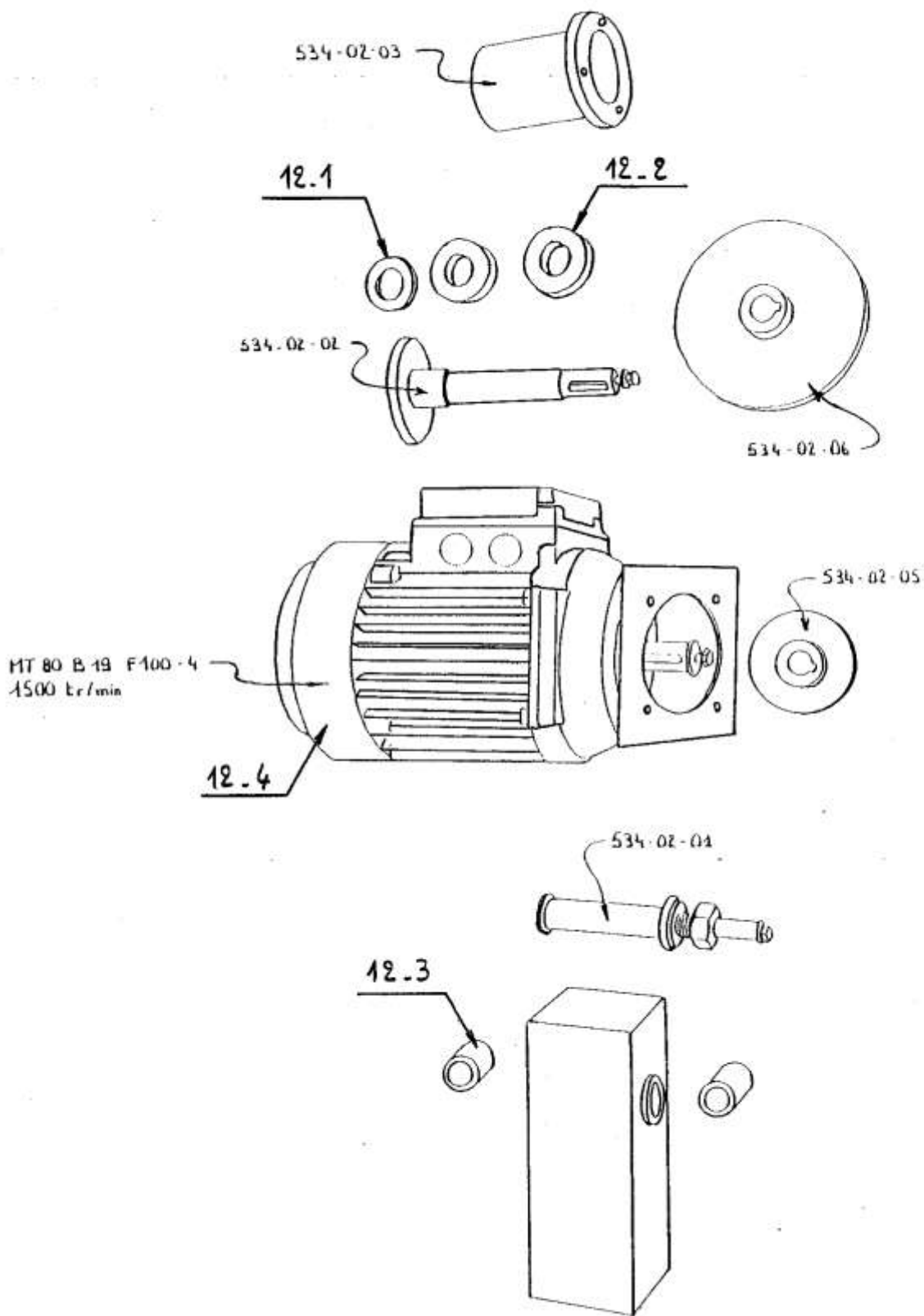

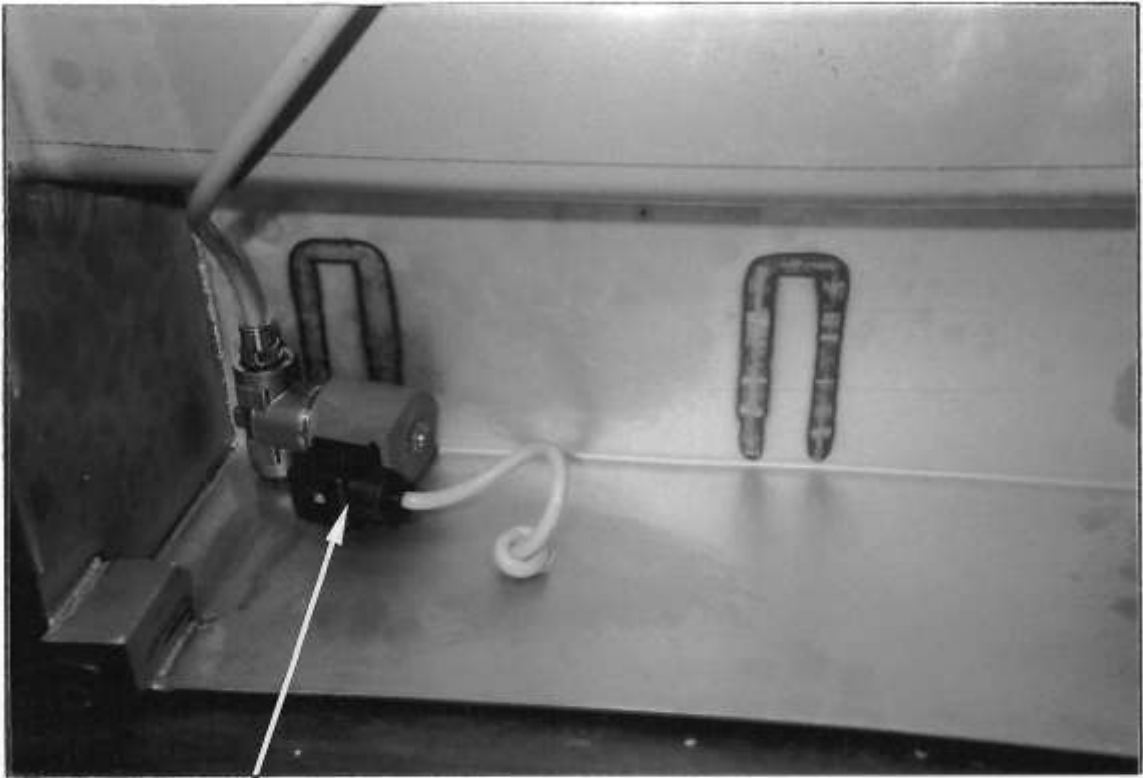

Electrovanne/Electrovalve

CIRCUIT ELECTRIQUE / ELECTRIC CIRCUIT

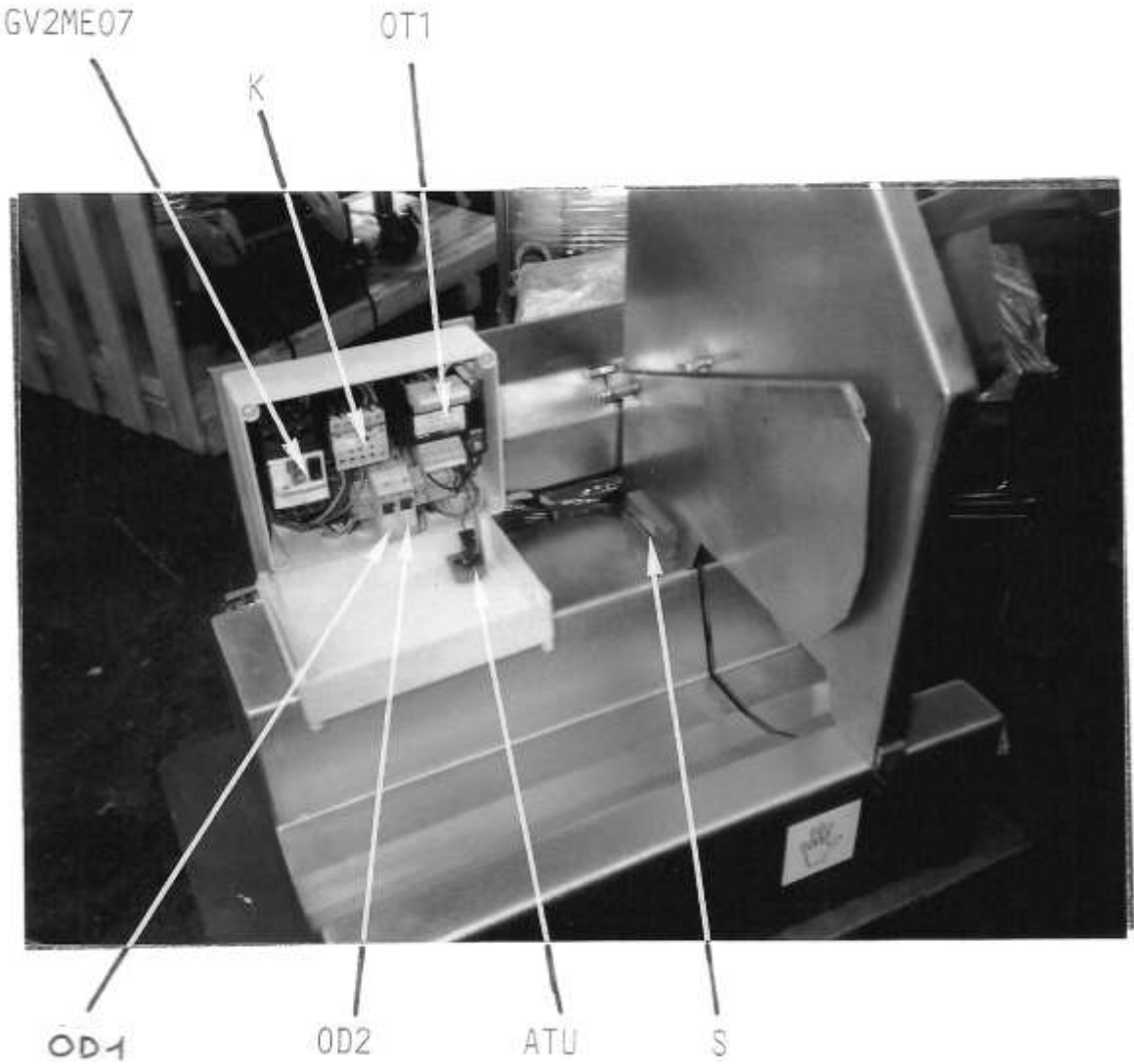

DOSSIER ELECTRIQUE – ELECTRICAL INFORMATION

SCHEMA ELECTRIQUE
ELECTRICAL DIAGRAM

NOMENCLATURE COMPOSANTS
COMPONENTS LIST

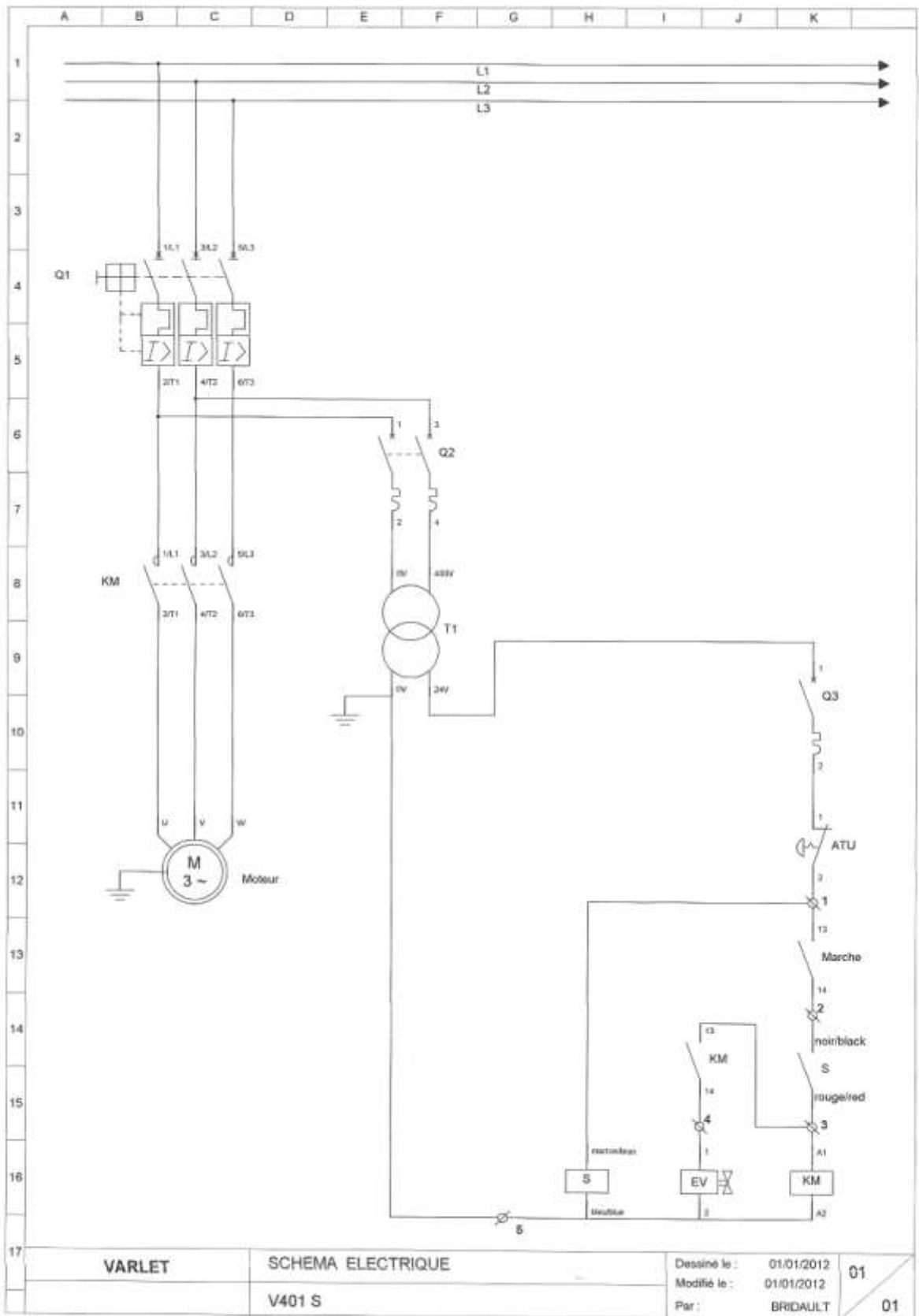

Repère	Folio	Designation	Designation	Reference
ATU	01	Arret d'urgence	Stop emergency	XB4BT42
S	01	Securité carter	Safety switch	AMX3
Q3	01	Disjoncteur unipolaire	Therm.magn.circuit breaker	GB2CB06
Marche	01	Marche	Start	XD2PA22+XALD01
T1	01	transformateur	Safety isolating transformer	ABL6TS04B
Q2	01	Disjoncteur bipolaire	Therm.magn.circuit breaker	GB2DB05
EV	01	Electrovanne	Electrovalve	24V 1/4
Q1	01	Disjoncteur moteur	Motor circuit breaker	GV2ME07
Moteur	01	Moteur	Motor	0.55 kW 1000tr/mn
KM	01	Contacteur	Contacteur	LC1K0610B7
SAREL		Boite électrique	Electrical box	SAREL 85013
SAREL		Platine électrique	Electrical support	SAREL 08012